

ZAWIAS PRZYKRĘCANY 220 UR14

NR PRODUKTU: 9450

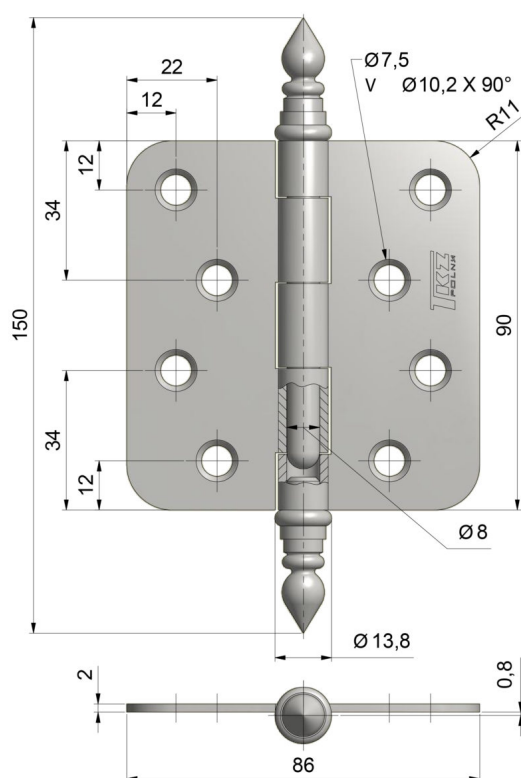

NOŚNOŚĆ	20 KG
ŚREDNICA	14 MM
ŚREDNICA CZOPA	8 MM
MATERIAŁ	STAL
ZASTOSOWANIE	DREWNO
TYP DRZWI	BEZPRZYLGOWE