

ZAWIAS PRZYKRĘCANY 120 UR14 L

NR PRODUKTU: 9457

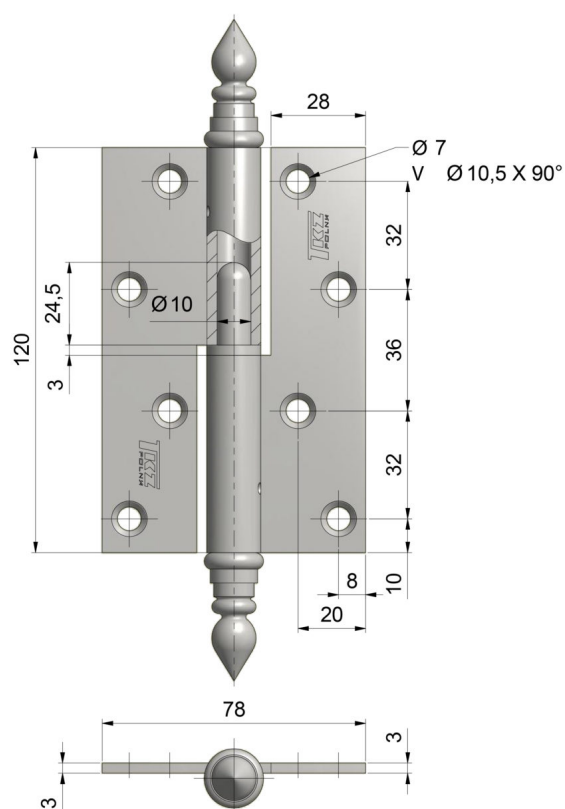

NOŚNOŚĆ	30 KG
ŚREDNICA	16 MM
ŚREDNICA CZOPA	10 MM
MATERIAŁ	STAL
ZASTOSOWANIE	DREWNO
TYP DRZWI	BEZPRZYLGOWE