

ZAWIAS OKIENNY 100 L UR14

NR PRODUKTU: 9181

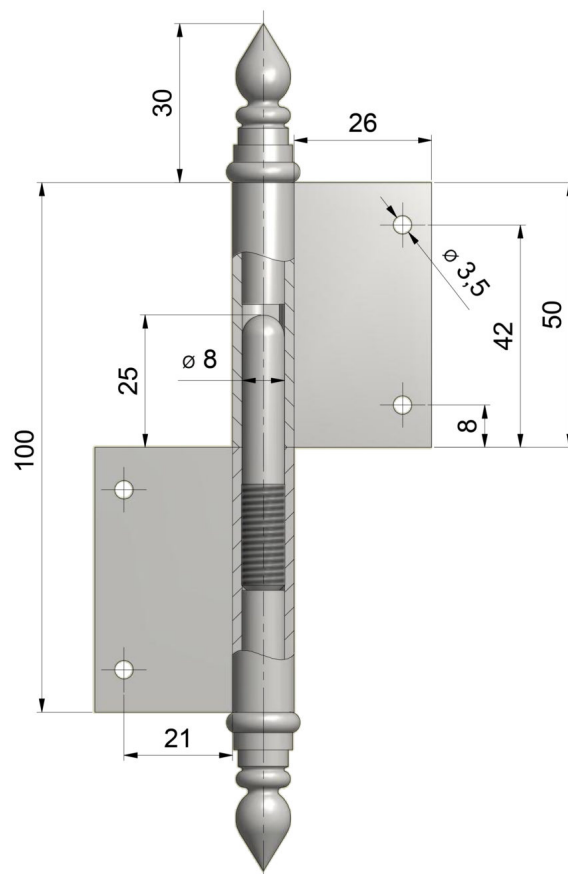

NOŚNOŚĆ	15 KG
ŚREDNICA	14 MM
ŚREDNICA CZOPA	10 MM
MATERIAŁ	STAL
ZASTOSOWANIE	DREWNO
TYP OKNA	PRZYLGOWE