

ZAWIAS DRZWIOWY 30 UR27

NR PRODUKTU: 9670

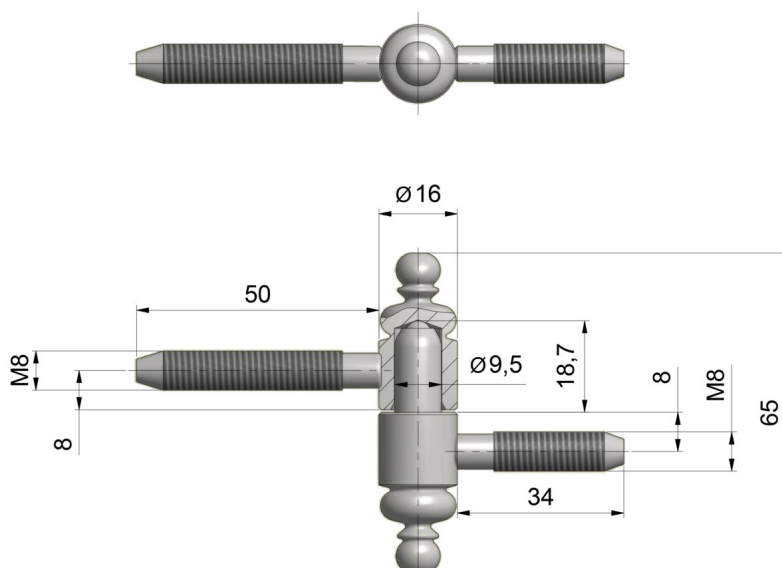

| | |
|----------------|-----------|
| NOŚNOŚĆ | 20 KG |
| ŚREDNICA | 16 MM |
| ŚREDNICA CZOPA | 9,5 MM |
| MATERIAŁ | STAL |
| ZASTOSOWANIE | DREWNO |
| TYP DRZWI | PRZYLGOWE |