

SKRZYDEŁKO CZOPOWE TRIO 15 M10X1/22

NR PRODUKTU: 5897

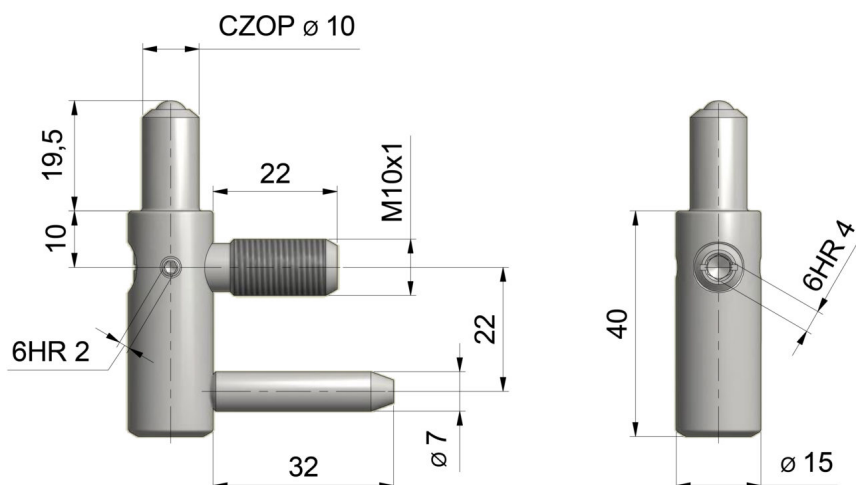

NOŚNOŚĆ	33 KG
ŚREDNICA	15 MM
ŚREDNICA CZOPA	10 MM
MATERIAŁ	STAL
ZASTOSOWANIE	ALUMINIUM, STAL
TYP DRZWI	PRZYLGOWE